



СЕРИЯ V2MT DIN2353

Стр. 402-2



- ☒ Производятся из калиброванной стали.
- ☒ Доступны с крепежными отверстиями и без.
- ☒ Резьба DIN2353, также резьба под заказ.
- ☒ По заказу поставляются с комбинированными резьбами.
- ☒ Сфера применения: Сельхозтехника, промышленность, автомобилестроение.

Взаимозаменяемы с: PISTER ВКН HYDAC КНВ
MNA ВКН

Применение: Созданы для использования в гидравлических системах в соответствии Европейской директивой 97.23.ЕС
Рабочая температура: -25° С а +125° С с прокладками NBR

МАТЕРИАЛ: сталь EN10277-3
ПРОКЛАДКИ: NBR
ОПОРА ШАРА: P.O.M. (Delrin®)
МАНЕТА: ZAMAK-5

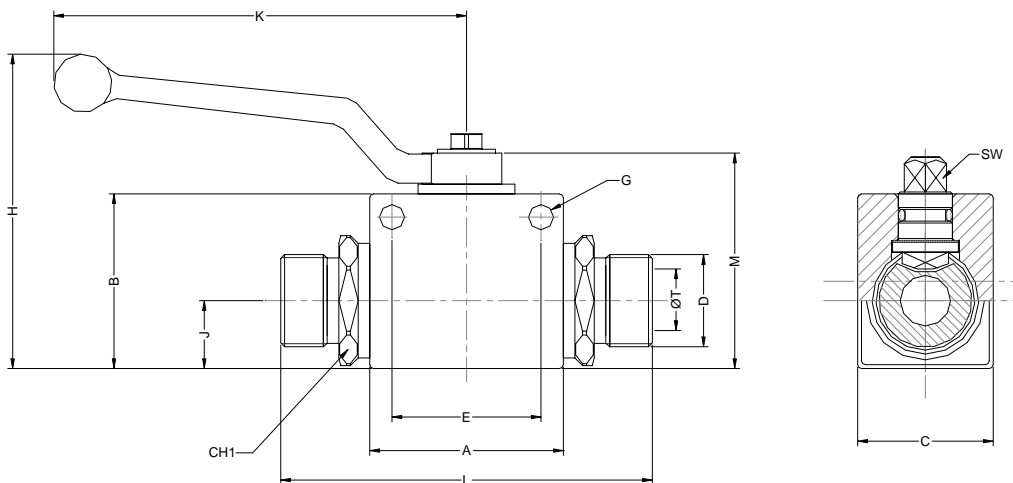

DN	D	ØT	Аbc	Аbc	CH1	L	A	B	M	K	H	J	C	SW	G	E	
			С отверстиями	Без отверстий													
06	M12x1.5	6L	402.1111JB	402.1011JB	500Bar	78,60	40	35	45,50	105,50	71	13	26	8,90	4,50	31,50	
	M14x1.5	8L	402.1111JC	402.1011JC		79,60											
	M16x1.5	8S	402.1111KD	402.1011KD		79,60											
	M18x1.5	10S	402.1111KE	402.1011KE		79,60											
10	M16x1.5	10L	402.1112JD	402.1012JD	500Bar	77,40	45	35	50,50	105,50	76	16	32	8,90	5,20	31,50	
	M18x1.5	12L	402.1112JE	402.1012JE		79,40											
	M22x1.5	15L	402.1112JG	402.1012JG		79,40											
	M20x1.5	12S	402.1112KF	402.1012KF		79,40											
13	M22x1.5	14S	402.1112KG	402.1012KG	500Bar	92,50	50	45	55,50	105,50	81	17,50	35	8,90	6,50	38,50	
	M22x1.5	15L	402.1113JG	402.1013JG													108,40
	M26x1.5	18L	402.1113JI	402.1013JI													114,40
	M24x1.5	16S	402.1113KH	402.1013KH													113,50
20	M30x2	20S	402.1113KJ	402.1013KJ	400Bar	108,40	60	58	73	159,50	108	23	50	13,90	6,50	48,50	
	M30x2	22L	402.1114JJ	402.1014JJ													114,40
	M36x2	25S	402.1114KK	402.1014KK													113,50
25	M36x2	28L	402.1115JK	402.1015JK	350Bar	113,50	65	65	80	159,50	115	27,50	57	13,90	8,50	50,50	
	M42x2	30S	402.1115KL	402.1015KL													128,50
32	M45x2	35L	402.1016JM		320Bar	146	80	85	100	159,50	135	41	78	13,90	*	*	
	M52x2	38S	402.1016KN			150											

СЕРИЯ	МАТЕРИАЛ	ОТВЕРСТИЯ	ПРОКЛАДКИ	РАЗМЕР	РЕЗЬБА							
V2MT	402.	1	сталь	0	нет	1	NBR	1	1/4"	06	2 буквы из таблицы Резьб.	
		2	AISI316	1	да	2	VITON	2	3/8"	10		
		3	AISI303						3	1/2"		13
									4	3/4"		20
									5	1"		25
									6	1 1/4"		32